

ご使用方法

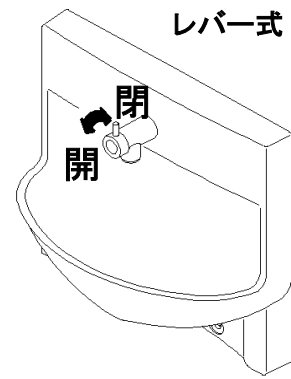

反時計回りに約90度レバーを回すと吐水し、手で時計回りに回して止水してください。

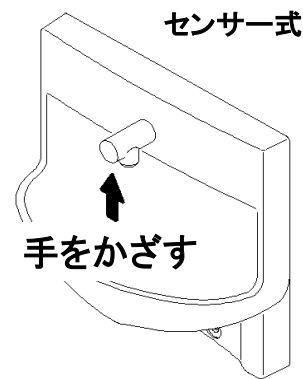

水栓の下に手をかざすと吐水し手を離すと止水します。

お手入れ

陶器のお手入れ

熱湯をかけないでください。破損の恐れがあります。

泡沫器の掃除

泡状の水を作る泡沫器にはアミが入っています。ゴミが詰まりやすいので水の出方が悪くなったときは外して掃除をしてください。

金具(水栓・止水栓・排水管)のお手入れ

金具はメッキしていますが、放っておくとサビたり汚れたりします。柔らかい布で拭いてください。落ちないときは水拭きしてください。金具の表面をキズつけるものは使用しないでください。

ストレーナーの掃除

水栓にゴミや異物が入らないように止水栓の上にストレーナーを付けています。ストレーナーが詰まると水の出が悪くなりますので、そのときはストレーナーを掃除してください。

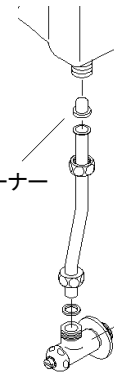

故障・異常の見分け方と処置方法

まず、故障や異常に気付いたらすぐに止水栓を閉めてください。

現象	原因	処置方法
水が出ない	止水栓が閉まっている	止水栓を開く
	ストレーナーのゴミ詰り	ストレーナーの掃除
	泡沫器のゴミ詰り	泡沫器の掃除
	乾電池切れ(センサー式の場合)	電池切れになるとLED点滅、乾電池の交換
	断水	—
停電(センサー式AC100V電源の場合)	—	
水が止まらない	小穴のゴミ詰り(センサー式の場合)	止水栓を閉めてお買上げ店又は当社アフターサービスへ修理を依頼してください。
吐水量が少ない	止水栓が閉まっている	止水栓を開く
	ストレーナーのゴミ詰り	ストレーナーの掃除
	泡沫器のゴミ詰り	泡沫器の掃除
吐水量が多い	—	止水栓を絞る。
音が出る	ウォーターハンマー	水道配管の固定を増してしっかり固定する。
		止水栓を絞る。

部品の点検、交換のしかた

止水栓の開閉方法

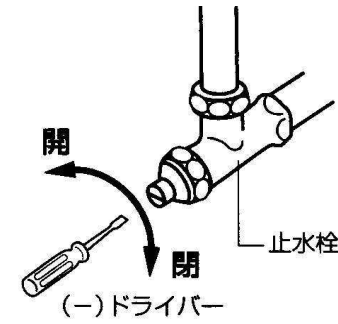

乾電池の交換方法(センサー式の場合)

LEDが点滅すると、電池切れです。乾電池を交換してください。

〈注意〉

- ・新しい乾電池、使用済乾電池、使いかけ乾電池、他の種類の乾電池を混ぜて使用しないでください。
- ・乾電池の(+)(-)を確認して正しく入れてください。間違えて逆に入れると、乾電池が液漏れしたり破裂する恐れがあります。
- ・マンガン乾電池でも使用できますが、寿命が短くなりますので使用しないでください。

使用頻度が多く乾電池の交換が頻繁な場合、別売のACアダプタをご利用ください。但しAC100Vのコンセントが必要です。

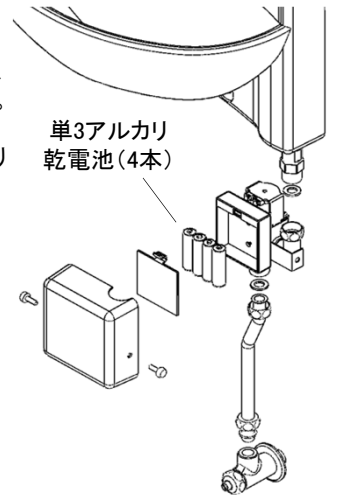

仕様

品名	壁付手洗器/スタンダードタイプ(中型)		壁付手洗器/コンパクトタイプ(小型)	
	HW-5LC	HW-5SS	HW-3LC	HW-3SS
品番	HW-5LC	HW-5SS	HW-3LC	HW-3SS
水栓のタイプ	レバー式	センサー式	レバー式	センサー式
取付の種類	壁掛け式			
本体の材質	陶器			
本体の大きさ	幅450×奥行200×高さ410		幅250×奥行200×高さ410	
本体の重量	9.5kg		6kg	
排水金具	Pトラップ(壁排水)		Sトラップ(床排水)	
止水栓	壁給水		床給水	
電源	—	乾電池タイプ	—	乾電池タイプ